



Обратный клапан из ПВХ

VR ПВХ



Обратный клапан из ПВХ

- Обратный клапан FIP позволяет жидкости течь только в одном направлении и препятствует ее движению в обратном.
- Номинальные размеры: DN 10–DN 100.
- Рабочие давление: до 16 бар при температуре 20°C (для воды).
- Материал ПВХ пригоден для использования при транспортировке пищевых сред и питьевой воды и соответствует всем стандартам и требованиям.
- Возможность выполнения технического обслуживания без демонтажа с технологической линии.
- Подробную информацию можно получить на сайте www.fipnet.it или www.glynwed.ru



Рис. А



Рис. В

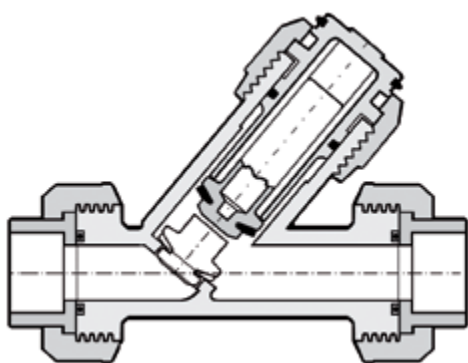

Рис. С

Условные обозначения

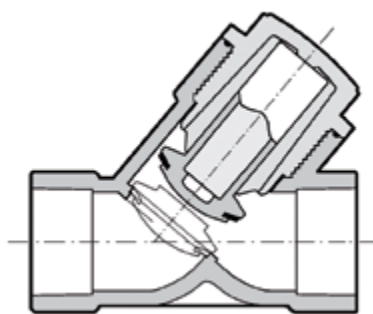
d	Внешний диаметр трубы, мм
DN	Номинальный диаметр
PN	Номинальное давление, бар (максимальное рабочее давление при температуре воды 20°C)
g	Вес в граммах
K	Ключ крышки
ПВХ	Поливинилхлорид
EPDM	Этиленпропилендиеластомер
FPM	Фтор-каучук (витон)

Размеры

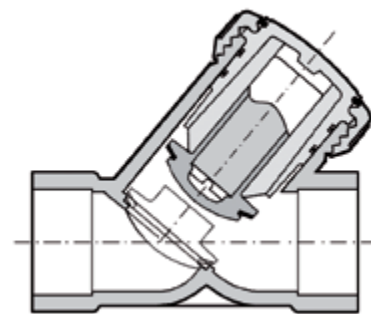
Обратные клапаны FIP доступны в описанных ниже модификациях. Их соединения соответствуют следующим стандартам:
 Клеевое соединение: ISO 727, UNI EN 1452, DIN 8063, NF T54 028
 Резьбовое соединение: UNI ISO 228/1, DIN 2999
 Фланцевое соединение: ISO 2084, UNI EN 1452, DIN 8063
 Для соединения с трубами, соответствующими стандартам: ISO 161/1, UNI EN 1452, DIN 8062, NF T54 016.

Все данные настоящей публикации носят справочный характер. Гарантии предоставляются в соответствии с международными нормами и правилами. Компания FIP оставляет за собой право на внесение изменений в номенклатуру продукции, приведенную в данном каталоге.

Технические характеристики

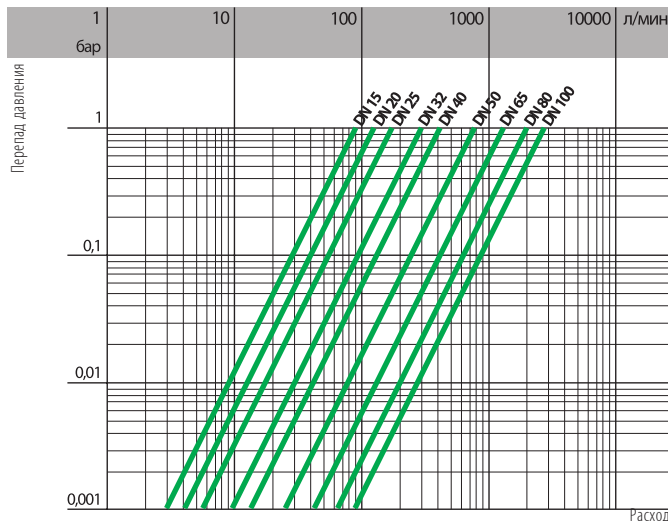
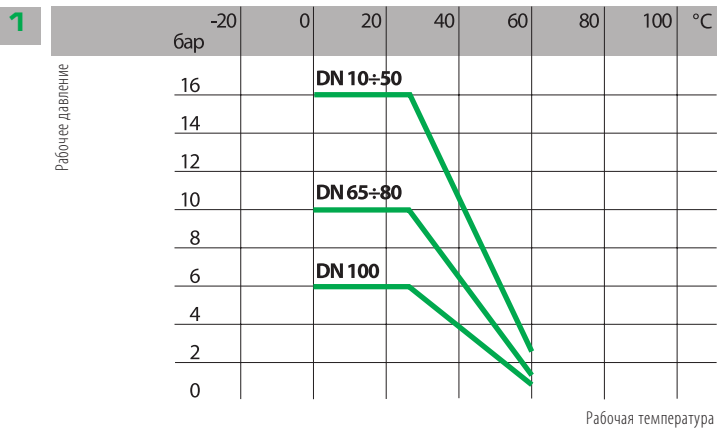

3

d	16	20	25	32	40	50	63	75	90	110
DN	10	15	20	25	32	40	50	65	80	100
бар	0,008	0,008	0,009	0,014	0,017	0,018	0,021	0,022	0,022	0,024

4

d	16	20	25	32	40	50	63	75	90	110
DN	10	15	20	25	32	40	50	65	80	100
kV100	47	110	205	375	560	835	1300	1950	2600	3500

5

d	16	20	25	32	40	50	63	75	90	110
DN	10	15	20	25	32	40	50	65	80	100
mm H ₂ O	150	150	200	350	350	350	350	350	350	350

- 1
- График зависимости давления и температуры
- для воды и других жидкостей, в отношении которых используемые в изготовлении материалы классифицируются как ХИМИЧЕСКИ СТОЙКИЕ
 - во всех других случаях требуется соответствующая корректировка номинального давления PN в сторону уменьшения
 - зависимость сохраняется 25 лет, с учетом фактора безопасности

2

Взаимосвязь между перепадом давления и расходом

3

Минимальный перепад давления, необходимый для открытия клапана

4

Коэффициент пропускной способности k_{V100}
Под коэффициентом пропускной способности k_{V100} подразумевается расход воды Q, выраженный в литрах в минуту (при температуре 20°C), при перепаде давления Δp = 1 бар. Значения k_{V100}, указанные в таблице, рассчитаны для полностью открытого клапана.

5

Минимальное обратное давление, обеспечивающее полную герметичность

VRUIV

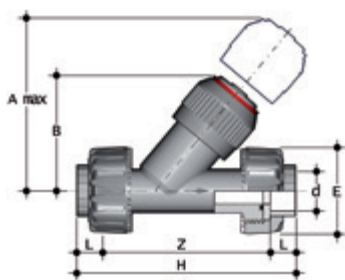

ОБРАТНЫЙ КЛАПАН с разборными муфтовыми окончаниями под клеевое соединение, метрическая серия

d	DN	PN	A макс.	B	E	L	Z	H	K	g	Рис.
16	10	16	125	72	55	14	107	135	-	218	A
20	15	16	125	72	55	16	103	135	-	226	A
25	20	16	145	84	66	19	120	158	-	388	A
32	25	16	165	95	75	22	132	176	-	606	A
40	32	16	190	111	87	26	155	207	-	923	A
50	40	16	210	120	100	31	181	243	-	1335	A
63	50	16	240	139	120	38,2	221,6	298	-	2313	A

VRIV

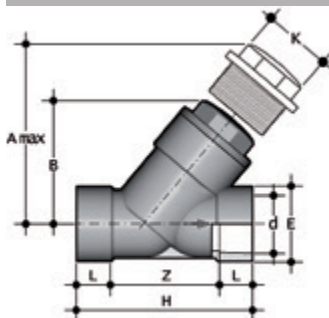

ОБРАТНЫЙ КЛАПАН с муфтовыми окончаниями под клеевое соединение, метрическая серия

d	DN	PN	A макс.	B	E	L	Z	H	K	g	Рис.
75	65	10	300	179	104	44	155	243	96	3485	B
90	80	6	325	192	116	51	160	262	105	4530	B
110	100	6	385	231	138	61	203	325	-	7170	C

VRUFV

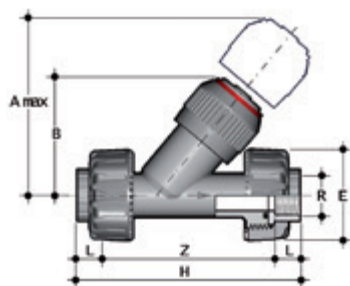

ОБРАТНЫЙ КЛАПАН
с разборными муфтовыми окончаниями с внутренней резьбой, цилиндрическая резьба BS

R	DN	PN	A макс.	B	E	L	Z	H	K	g	Рис.
3/8"	10	16	125	72	55	11,4	112,2	135	-	221	A
1/2"	15	16	125	72	55	15	113	143	-	230	A
3/4"	20	16	145	84	66	16,3	127,4	160	-	390	A
1"	25	16	165	95	75	19,1	144,8	183	-	602	A
1"1/4	32	16	190	111	87	21,4	171,2	214	-	932	A
1"1/2	40	16	210	120	100	21,4	192,2	235	-	1341	A
2"	50	16	240	139	120	25,7	233,6	285	-	2348	A

VRFV

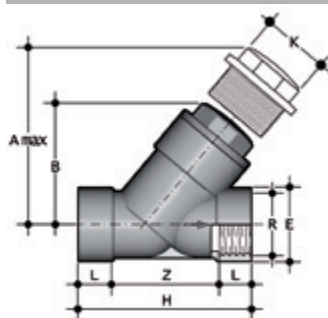

ОБРАТНЫЙ КЛАПАН
с муфтовыми окончаниями с внутренней резьбой, цилиндрическая резьба BS

R	DN	PN	A макс.	B	E	L	Z	H	K	g	Рис.
2"1/2	65	10	300	179	104	30,2	182,6	243	96	3485	B
3"	80	6	325	192	116	33,3	195,4	262	105	4520	B
4"	100	6	385	231	138	39,3	246,4	325	-	6965	C

VRDV

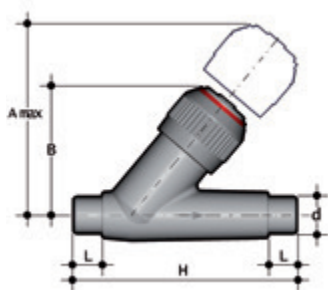

ОБРАТНЫЙ КЛАПАН
С втулочными окончаниями под клеевое соединение, метрическая серия

d	DN	PN	A макс.	B	L	H	g	Рис.
16	10	16	125	72	14	114	125	A
20	15	16	125	72	16	124	135	A
25	20	16	145	84	19	144	225	A
32	25	16	165	95	22	154	360	A
40	32	16	190	111	26	174	590	A
50	40	16	210	120	31	194	835	A
63	50	16	240	139	38	224	1420	A

VROV

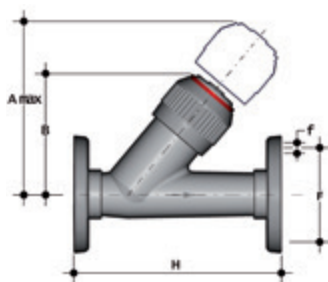

ОБРАТНЫЙ КЛАПАН
с фланцами по DIN 8063, DIN 2501, EN 1092

d	DN	PN	A макс.	B	H	F	f	g	Рис.
20	15	16	125	72	130	65	14	280	A
25	20	16	145	84	150	75	14	430	A
32	25	16	165	95	160	85	14	640	A
40	32	16	190	111	180	100	18	1035	A
50	40	16	210	120	200	110	18	1405	A
63	50	16	240	139	230	125	18	2235	A
75	65	10	300	179	356	145	17	4600	B
90	80	6	325	192	404	160	17	6300	B
110	100	6	385	231	475	180	17	9200	C

VROAV обратный клапан с фланцами по ANSI 150 #FF поставляется по запросу

Установка на трубопроводе

Обратный клапан может устанавливаться как на вертикальных, так и на горизонтальных трубопроводах. Крышка (3) должна быть направлена вверх, так как поршень работает под действием силы тяжести.

В процессе монтажа клапана в вертикальном положении следует принять особые предосторожности против попадания клея внутрь корпуса

Расположите клапан таким образом, чтобы стрелка на корпусе показывала направление потока.

Демонтаж

Рис. А-С

- 1) Обеспечьте отсутствие давления на линии с установленным обратным клапаном.
- 2) Открутите гайку (6) и снимите крышку (3) с корпуса (1).
- 3) Извлеките поршень (2) и прокладку (5).
- 4) Извлеките стопорное кольцо (7) и снимите гайку (6) с крышки (3).
- 5) Снимите уплотнение крышки (4).

Рис. В

- 1) Обеспечьте отсутствие давления на линии с установленным обратным клапаном.
- 2) Открутите крышку (3) от корпуса (1).
- 3) Извлеките уплотнение (4) из гнезда в корпусе (1).
- 4) Извлеките поршень (2) и прокладку (5).

Монтаж

Рис. А-С

- 1) Вставьте уплотнительное кольцо (4) в гнездо в крышке (3).
- 2) Вставьте крышку (3) в гайку (6) и закрепите оба компонента с помощью стопорного кольца (7).
- 3) Вставьте поршень (2) с прокладкой (5) в крышку (3), а крышку установите на корпус (1).
- 4) Закрутите гайку (6) на корпусе (1).

Рис. В

- 1) Вставьте в крышку (3) поршень (2) с прокладкой (5).
- 2) Вставьте уплотнение (4) в гнездо на корпусе (1).
- 3) Закрепите крышку (3) на корпусе (1).



Внимание!

Операции по техническому обслуживанию могут выполняться без снятия корпуса клапана с устройства. Перед выполнением данных операций рекомендуется нанести соответствующую жидкую или консистентную смазку на изнашиваемые части (не рекомендуется использовать минеральные масла, так как они могут повредить компоненты из EPDM).



Рис. А (DN 15 ÷ 50)

Рис. В (DN 65 ÷ 80)

Рис. С (DN 100)

Поз.	Наименование компонентов	Материал изготовления
1	Корпус	ПВХ
2	Поршень	ПВХ
3	Крышка	ПВХ
*4	Уплотнение	EPDM или FPM
*5	Прокладка	EPDM или FPM
6	Гайка	ПВХ
7	Стопорное кольцо	ПВХ
*8	Прокладка	EPDM или FPM
*9	Втулочное окончание	ПВХ
10	Гайка	ПВХ

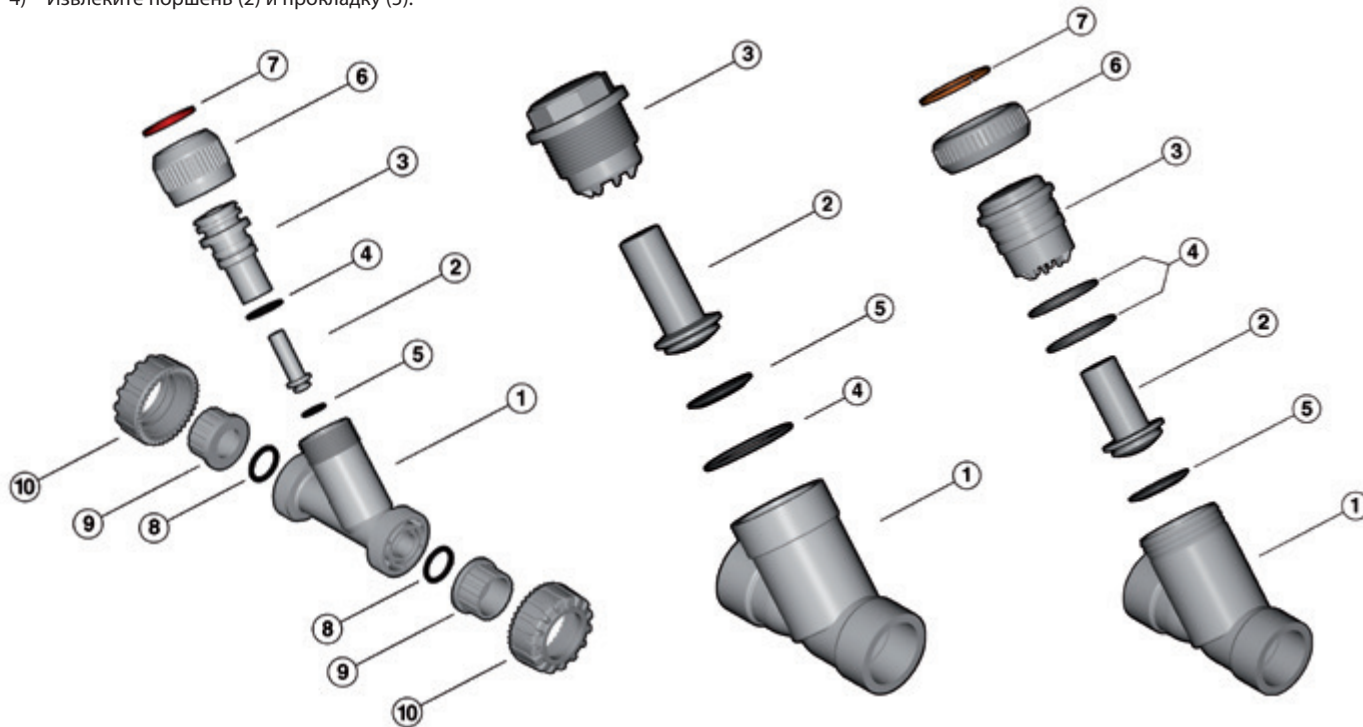
* запасные части

